



Subject to modifications.

NiSoMate® Quality Analyzer

Dados técnicos | Medição em linha

O sistema NiSoMate® foi projetado para a medição em tempo real das propriedades físicas de fluidos, utilizando sensores avançados com sondas de temperatura integradas. O sistema analisa parâmetros como a distribuição do tamanho de partícula, densidade, viscosidade, concentração e outras propriedades que definem as características do produto.

Calibrado diretamente com o próprio produto, o NiSoMate® armazena parâmetros de referência para análises em linha. Sua configuração automatizada e o monitoramento contínuo detectam desvios em relação aos pontos de ajuste de qualidade, permitindo correções de processo em tempo real. Isso minimiza desperdícios ao assegurar qualidade consistente durante a produção, reduzindo a dependência de coletas pontuais para laboratório.

Principais opções:

- Sistema ecológico e de alta eficiência, com capacidade de análise de diversas propriedades do produto.
- Design higiênico, conforme normas industriais.
- Tecnologia de sensor, sem contato com o produto, para monitoramento em linha.
- Capacidade para mensurar qualquer produto, adequado aos requisitos do cliente.
- Compatível com todas as instalações, de bancadas a grandes plantas industriais.

- Até 6 “receitas” de referência pré-definidas para otimização do processo.
- Curvas de referência específicas por produto, com compensação automática dos efeitos de temperatura. Duas saídas analógicas 4–20 mA, fornecendo sinais, desvios e alarmes para CLPs.
- Configuração para uma ou duas linhas (tubulações), monitorando qualidade na entrada e na saída.
- O dispositivo pode ser fornecido com um Sistema machine learning, com um conjunto de algoritmos e modelos matemáticos capaz de aprender padrões e tomar decisões ou previsões.

Dados Técnicos

Dimensões do Controlador (mm)	L 180 x A 320 x P 320 L
Dimensões dos Dispositivos (mm)	C 404 x D 74 / 98 / 125
Peso do Controlador	11 kg
Peso dos Dispositivos	7.5 / 11.5 / 15.5 kg
Noise Level	≤ 65 dB(A) ± 2

Dados técnicos | Medição em linha

Dados elétricos:

- Tensão de operação: 18–28 VCC
- Amperagem: 2500 mA
- Proteção contra inversão de polaridade: não possui

Entradas e Saídas

- Saídas: 2 saídas analógicas
- Sinal de saída: 4–20 mA configurável por software

Tempo de resposta:

- Tempo de resposta [ms]: < 400

Interface de comunicação:

- Transmissão de dados via MQTT: Ethernet
- Download de dados: USB

Software/Programação

- Software proprietário: programação completa do dispositivo

Certificações EMC:

- CEI EN IEC 61000
- IEC 61326

Dados mecânicos:

- Montagem: 4 parafusos M6 com distância entre centros de 220 mm
- Materiais: aço inoxidável AISI 1.4404

Dados operacionais

- Temperatura de operação: -10 °C a +50 °C
- Grau de proteção: IP55

Conexão elétrica

- Conector: M12 — Código A

Desenhos dimensionais

Dimensões gerais (mm)

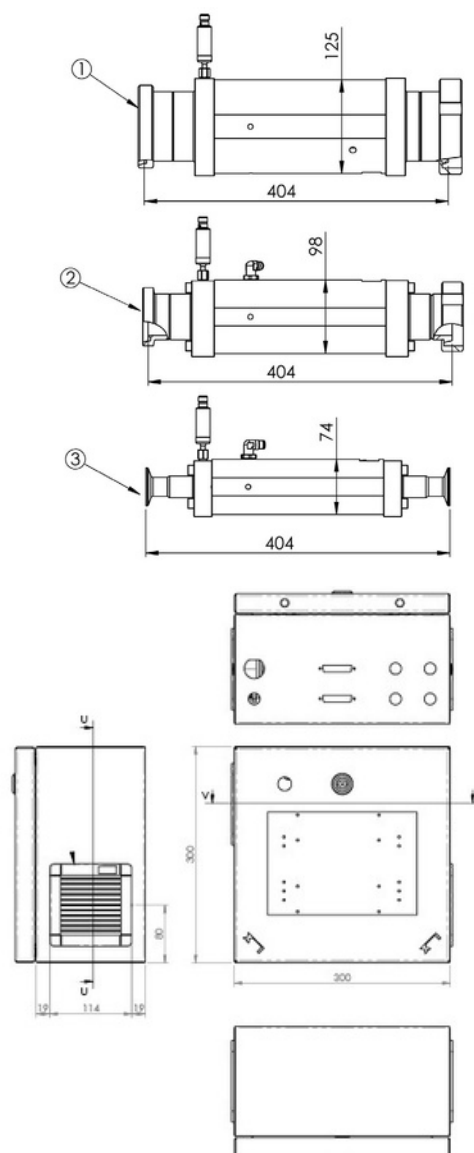

Tamanho de linha	Vazão (l/h)	Tamanho da Conexão	Peso (Kg)
1	0-3,000	DN 25 / 1"	7.5
2	3,001 - 18,000	DN 50 / 2"	11.5
3	18,001 - 40,000	DN 80 / 3"	15.5

*Adaptadores disponíveis para conexão aos diâmetros de tubulação adequados da planta.